

# SCUDO



TECHNISCHE GEGEVENS EN UITRUSTING



PROFESSIONAL

# TECHNISCHE GEGEVENS

## FIAT SCUDO BESTELWAGEN - COMBI - PANORAMA

<b>Motor</b>	<b>90 MultiJet</b>	
Aantal cilinders, opstelling	4 in lijn	
Plaatsing motor	dwars voorin	
Boring x slag (mm)	75 x 88,3	
Cilinderinhoud (cm <sup>3</sup> )	1560	
Emissieniveau	Euro 5	
Emissieregeling	2 oxidatiekatalysators + EGR, EOBD en dieselpartikelfilter (DPF)	
Compressieverhouding	18,0 : 1	
Maximum vermogen in kW (pk) bij t/min	66 (90) 4000	
Maximum koppel in Nm (kgm) bij t/min	180 (18,3) 1750	
Distributie (aandrijving)	1 bovenliggende nokkenas (tandriem)	
Brandstofsysteem	elektronisch geregelde directe insputing van MultiJet common-rail type met turbocompressor en intercooler	
Aantal kleppen	8	
<b>Transmissie</b>		
Aandrijving	op voorwielen	
Koppeling	zelfstellende, enkelvoudige droge-plaatkoppeling met hydraulische bediening	
Versnellingsbak: aantal versnellingen	5 + A	
<b>Stuurinrichting</b>		
Type	tandheugelsysteem met elektrische bekrachtiging	
Diameter draaicirkel (tussen trottoirs) (m)	korte wielbasis 12,2 – lange wielbasis 12,6	
<b>Remmen (rondom schijfremmen)</b>	<b>met ABS</b>	
Vóór: Ø in mm (geventileerde schijven)	280	
Achter: Ø in mm	290	
<b>Wielophanging</b>		
Vóór	onafhankelijke wielophanging van McPherson-type met driehoekige onderste wiel-	
Achter	torsie-as met schroefveren, Panhard-stang en schuingeplaatste hydraulische	
<b>Wielen</b>		
Velgen	7 J 16"	
Banden	215 / 60 R 16	
<b>Prestaties</b>		
Topsnelheid <sup>▲</sup> (km/h)	145	
<b>Brandstofverbruik (l/100 km)<sup>▲</sup></b> volgens richtlijn 2004/3/EG		
	<b>Bestelwagen korte wb</b>	<b>Bestelwagen lange wb</b>
stadsverkeer / buitenweg / gecombineerd	8,3 / 6,3 / 6,9	8,3 / 6,3 / 6,9
CO <sub>2</sub> - emissie (g/km)	182	182
stadsverkeer / buitenweg / gecombineerd		
CO <sub>2</sub> - emissie (g/km)		
<b>Gewichten - Inhouden</b>		
Max. aanhangwagengewicht (geremd) (kg)	1433 ÷ 1672 (2000 <sup>**</sup> )	
Inhoud brandstoftank (liter)	80	

<sup>▲</sup> referentiewaarden voor versies die voor personenvervoer zijn gehomologeerd

\* Bestelwagen 1025 kg

\*\* Combi

130 MultiJet			165 MultiJet Power		
4 in lijn			4 in lijn		
dwars voorin			dwars voorin		
85 x 88			85 x 88		
1997			1997		
Euro 5			Euro 5		
2 oxidatiekatalysators + EGR, EOBD en dieselpartikelfilter (DPF)			2 oxidatiekatalysators + EGR, EOBD en dieselpartikelfilter (DPF)		
17,5 : 1			16 : 1		
94 (128) 4000			120 (163) 3750		
320 (32,6) 2000			340 (34,7) 2000		
2 bovenliggende nokkenassen (tandriem)			2 bovenliggende nokkenassen (tandriem)		
elektronisch geregelde directe inspuiting van MultiJet common-rail type met variabele turbocompressor en intercooler			elektronisch geregelde directe inspuiting van MultiJet common-rail type met variabele turbocompressor en intercooler		
16			16		
op voorwielen			op voorwielen		
zelfstellende, enkelvoudige droge-plaatkoppeling met hydraulische bediening			zelfstellende, enkelvoudige droge-plaatkoppeling met hydraulische bediening		
6 + A			6 + A		
tandheugelsysteem met elektro-hydraulische bekrachtiging			tandheugelsysteem met elektro-hydraulische bekrachtiging		
korte wielbasis 12,2 – lange wielbasis 12,66			korte wielbasis 12,2 - lange wielbasis 12,6		
<b>met ABS</b>					
304			304		
290			290		
draagarmen en stabilisatorstang					
schokdempers					
7 J 16"			7 J 16"		
215 / 60 R 16			215 / 60 R16		
170			170		
<b>Bestelwagen korte wb</b>	<b>Bestelwagen lange wb</b>	<b>Bestelwagen Maxi</b>	<b>Bestelwagen korte wb</b>	<b>Bestelwagen lange wb</b>	<b>Bestelwagen Maxi</b>
8,0 / 6,1 / 6,8	8,0 / 6,1 / 6,8	8,1 / 6,6 / 7,1	8,1 / 6,2 / 6,9	8,1 / 6,2 / 6,9	8,1 / 6,6 / 7,1
179	179	186	181	181	186
<b>Combi 8/9 zitplaatsen</b>			<b>Combi 8/9 zitplaatsen</b>		
<b>korte wb</b>	<b>lange wb</b>		<b>korte wb</b>	<b>lange wb</b>	
8,2/6,3/7,0	8,2/6,3/7,0		8,2/6,3/7,0	8,2/6,3/7,0	
183	183		183	183	
1800 (2000*)			1803 ÷ 2000 (2000**)		
80			80		

# BESTELWAGEN

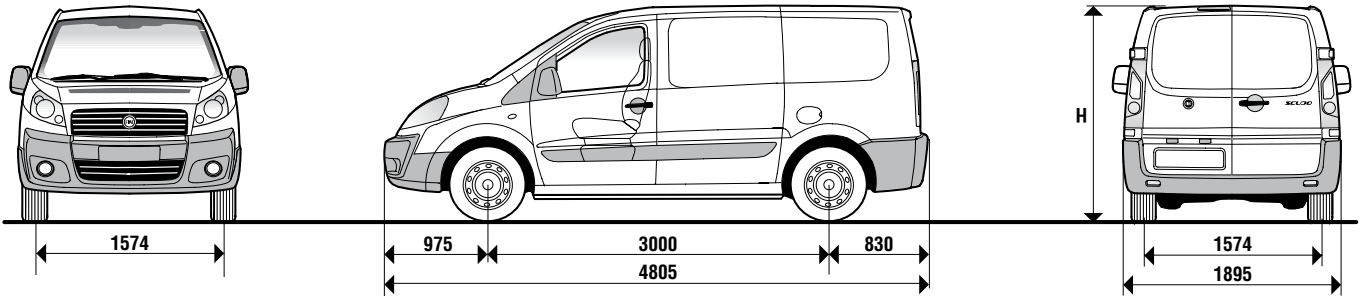

Afmetingen (mm)	Bestelwagen 1025 kg			Bestelwagen 1225 kg		
Wielbasis	3000			3000		
Totale lengte	4805			4805		
Totale breedte*	1895			1895		
Spoorbreedte, voor	1574			1574		
Spoorbreedte, achter	1574			1574		
H Totale hoogte (leeg)	2053 (met luchtgeveerde achteras)			2053 (met luchtgeveerde achteras)		
Overbouw, vóór	975			975		
Overbouw, achter	830			830		
<b>Achterdeuren</b>						
Breedte	1237			1237		
Hoogte	1272			1272		
<b>Zijdeur</b>						
Breedte	924			924		
Hoogte	1293			1293		
<b>Laadruimte</b>						
Lengte	2254			2254		
Breedte	1600			1600		
Vrije doorgang tussen wielkasten	1245			1245		
Hoogte	1449			1449		
Laaddrempel bij achterdeuren (leeg)	562 ÷ 604 (490 ÷ 500 met luchtgeveerde achteras)			562 ÷ 604 (490 ÷ 500 met luchtgeveerde achteras)		

Volume 5 m <sup>3</sup>	Bestelwagen 1025 kg			Bestelwagen 1225 kg		
	90 MultiJet	130 MultiJet	165 MultiJet Power	90 MultiJet	130 MultiJet	165 MultiJet Power
Motor	90 MultiJet	130 MultiJet	165 MultiJet Power	90 MultiJet	130 MultiJet	165 MultiJet Power
Kentekengewicht* (kg)	1636	1683	1706	1636	1683	1706
Bruto laadvermogen (kg)	500/1025	500/1025	1025	1225	1225	1225
GVW (kg)	2136/2661	2183/2708	2731	2861	2908	2931
Topsnelheid (km/h)	145	170	170	145	170	170
Brandstofverbruik (l/100 km)	6,9	6,8	6,9	6,9	6,8	6,9
CO <sub>2</sub> -emissie (g/km)	182	179	181	182	179	181

\* exclusief buitenspiegels

▲ tweezits bestelwagen in rijklaare toestand met alle benodigde vloeistoffen, reservewiel en gereedschap

# BESTELWAGEN MET LANGE WIELBASIS

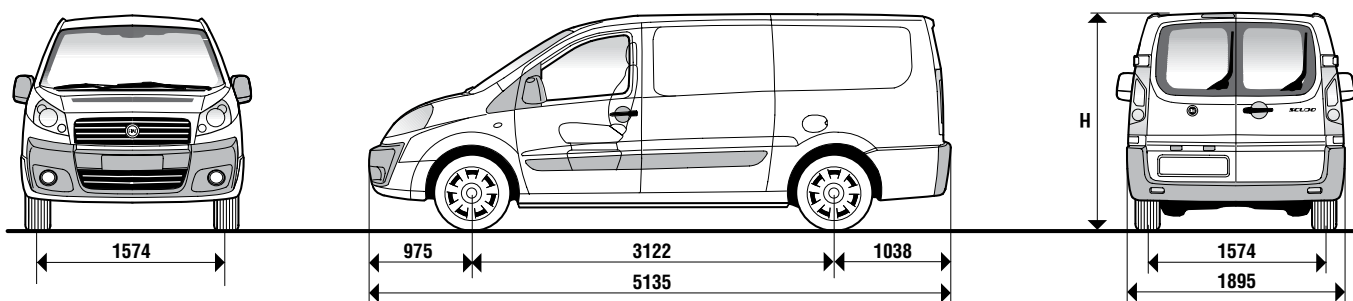

Afmetingen (mm)	Bestelwagen 1225 kg		
Wielbasis	3122		
Totale lengte	5135		
Totale breedte*	1895		
Spoorbreedte, voor	1574		
Spoorbreedte, achter	1574		
H Totale hoogte (leeg)	1942 - 1894 (met luchtgeveerde achteras)		
Overbouw, vóór	975		
Overbouw, achter	1038		
<b>Achterdeuren</b>			
Breedte	1237		
Hoogte	1272		
<b>Zijdeur</b>			
Breedte	924		
Hoogte	1293		
<b>Laadruimte</b>			
Lengte	2584		
Breedte	1600		
Vrije doorgang tussen wielkasten	1245		
Hoogte	1449		
Laaddrempel bij achterdeuren (leeg)	562 ÷ 604 (490 ÷ 500 met luchtgeveerde achteras)		

Volume 6 m <sup>3</sup>	Bestelwagen 1225 kg		
Motor	90 MultiJet	130 MultiJet	165 MultiJet Power
Kentekengewicht* (kg)	1655	1718	1736
Bruto laadvermogen (kg)	500/1225	500/1225	1225
GVW (kg)	2155/2880	2218/2943	2961
Topsnelheid (km/h)	145	170	170
Brandstofverbruik (l/100 km)	6,9	6,8	6,9
CO <sub>2</sub> -emissie (g/km)	182	179	181

\* exclusief buitenspiegels

▲ tweezits bestelwagen in rijklaare toestand met alle benodigde vloeistoffen, reservewiel en gereedschap

# BESTELWAGEN MAXI (LANGE WIELBASIS+HOOG DAK)

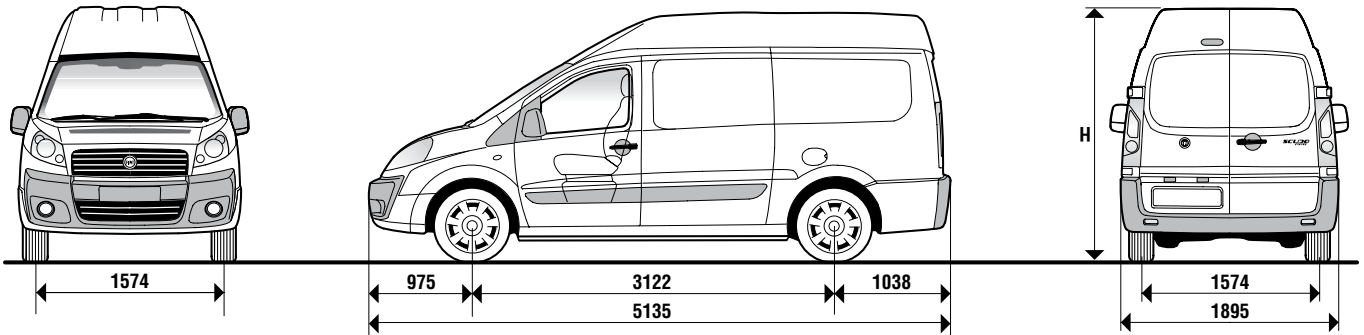

Afmetingen (mm)	Bestelwagen Maxi 1225 kg
Wielbasis	3122
Totale lengte	5135
Totale breedte*	1895
Spoorbreedte, voor	1574
Spoorbreedte, achter	1574
H Totale hoogte (leeg)	2276 - 2204 (met luchtgeveerde achteras)
Overbouw, vóór	975
Overbouw, achter	1038
<b>Achterdeuren</b>	
Breedte	1237
Hoogte	1630
<b>Zijdeur</b>	
Breedte	924
Hoogte	1293
<b>Laadruimte</b>	
Lengte	2584
Breedte	1600
Vrije doorgang tussen wielkasten	1245
Hoogte	1750
Laaddrempel bij achterdeuren (leeg)	562 ÷ 604 (490 ÷ 500 met luchtgeveerde achteras)

Volume 7 m <sup>3</sup>	Bestelwagen Maxi 1225 kg
Motor	120 MultiJet
Kentekengewicht <sup>▲</sup> (kg)	1734
Bruto laadvermogen (kg)	1225
GVW (kg)	2959
Topsnelheid (km/h)	170
Brandstofverbruik (l/100 km)	7,1
CO <sub>2</sub> -emissie (g/km)	186

\* exclusief buitenspiegels

▲ tweezits bestelwagen in rijklare toestand met alle benodigde vloeistoffen, reservewiel en gereedschap

# PLATFORMCHASSIS MET CABINE

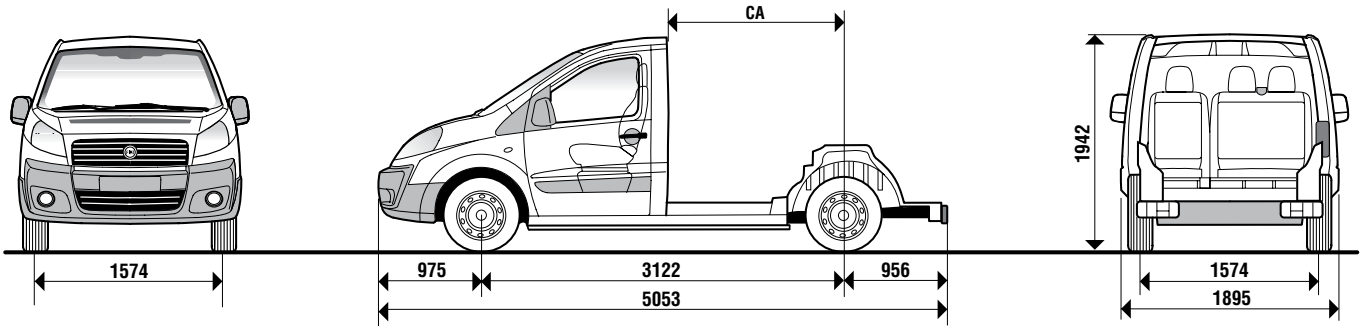

Afmetingen (mm)	Platformchassis met cabine
Wielbasis	3122
Totale lengte	5053
Totale breedte*	1895
Spoorbreedte, voor	1574
Spoorbreedte, achter	1574
Totale hoogte (leeg)	1942
Overbouw, vóór	975
Overbouw, achter	956
<b>CA</b> Afstand tussen achterkant cabine en hart achteras	1473

	Platformchassis met cabine
Motor	165 MultiJet Power
Leeg gewicht (kg)	1553
GVW (kg)	3000
Max. voorasbelasting (kg)	1400
Max. achterasbelasting (kg)	1700

\* exclusief buitenspiegels

# COMBI 8/9 PERSONEN PANORAMA 8/9 PERSONEN

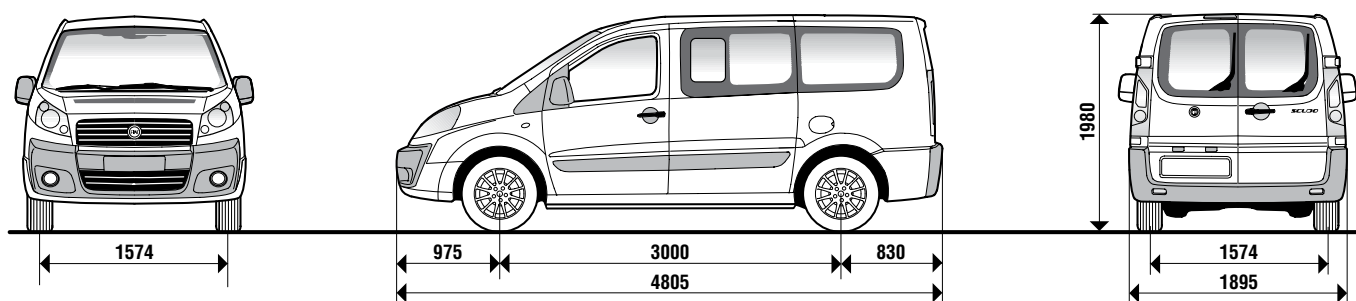

Afmetingen (mm)	Combi en Panorama 8/9 personen	
Wielbasis	3000	
Totale lengte	4805	
Totale breedte*	1895	
Spoorbreedte, voor	1574	
Spoorbreedte, achter	1574	
Totale hoogte (leeg)	1980	
Overbouw, vóór	975	
Overbouw, achter	830	
<b>Achterdeuren</b>		
Breedte	1237	
Hoogte	1272	
<b>Zijdeur</b>		
Breedte	924	
Hoogte	1203	

	Combi en Panorama 8/9 personen	
Motor	130 MultiJet	165 MultiJet Power
Kentekengewicht* (kg)	1881 - 1892 (9 personen)	1884 - 1895 (9 personen)
Bruto laadvermogen (kg)	975 (8 personen + 328) 964 (9 personen + 249)	975 (8 personen + 328) 964 (9 personen + 249)
GVW (kg)	2856	2859
Topsnelheid (km/h)	170	170
Brandstofverbruik (l/100 km)	7,0	7,0
CO <sub>2</sub> -emissie (g/km)	183	183

Combi – 9 personen

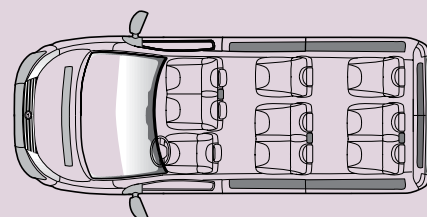

\* exclusief buitenspiegels

▲ in rijklaare toestand met alle benodigde vloeistoffen, reservewiel en gereedschap

# COMBI MET LANGE WIELBASIS - 8/9 PERSONEN PANORAMA MET LANGE WIELBASIS - 8/9 PERSONEN

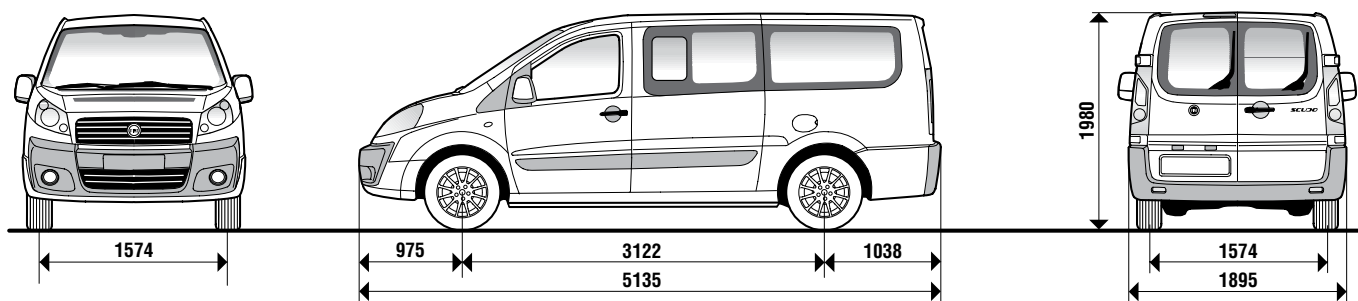

Afmetingen (mm)	Combi en Panorama met lange wielbasis – 8/9 personen	
Wielbasis	3122	
Totale lengte	5135	
Totale breedte*	1895	
Spoorbreedte, voor	1574	
Spoorbreedte, achter	1574	
Totale hoogte (leeg)	1980	
Overbouw, vóór	975	
Overbouw, achter	1038	
<b>Achterdeuren</b>		
Breedte	1237	
Hoogte	1272	
<b>Zijdeur</b>		
Breedte	924	
Hoogte	1203	

	Combi en Panorama met lange wielbasis – 8/9 personen	
Motor	130 MultiJet	165 MultiJet Power
Kentekengewicht* (kg)	1917 - 1928 (9 personen)	1917 - 1928 (9 personen)
Bruto laadvermogen (kg)	975 (8 personen + 328) 964 (9 personen + 249)	975 (8 personen + 328) 964 (9 personen + 249)
GVW (kg)	2892	
Topsnelheid (km/h)	170	
Brandstofverbruik (l/100 km)	7,0	
CO <sub>2</sub> -emissie (g/km)	183	

Combi met lange wielbasis – 9 personen

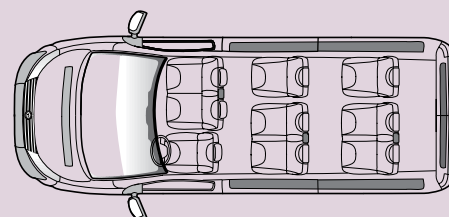

\* exclusief buitenspiegels

▲ in rijklaare toestand met alle benodigde vloeistoffen, reservewiel en gereedschap

# STANDAARDUITRUSTING EN OPTIES

## SCUDO

Exterieur	Optie-code	Bestel-wagen Basis	Bestel-wagen SX	Plaform-chassis met cabine	Combi	Panorama Family	Panorama Executive
Afsluitbare brandstofvuldop							
Ruiten van warmtewerend glas							
Elektrisch bedienbare portierruit met knelbeveiliging							
Elektrisch verstel- en verwarmbare spiegels + elektrisch bedienbare portier-ruit met knelbeveiliging (std. op 130 MultiJet)	041	o		o	o		–
Elektrisch verstel-, verwarm- en inklapbare spiegels	441	o		o	o		
Ruiten van donker getint privacyglas in achtercompartiment	070	–	–	–	o	o	o
Mistlampen	097	o		o	o		
Lichtmetalen velgen - diameter 16"	108	–	–	–	o	o*	o*
Achterklep met verwarmbare ruit en wisser/sproeier (niet op LH2)	148	o	o	–	o		
Metallic lak	210	o	o	o	o	o	o
Metallic lak i.c.m. 'Integrale Pack'	4H5	o	o	o	o	o	o
Voorruit van zonwerend glas (alleen i.c.m. optie 025)	253	o	o	o	o	o	
Dubbele achterdeuren met ruiten, incl. verwarming en wisser/sproeier	372	o	o	–	o	o	o
'Integrale Pack': bumpers in carrosseriekleur, flankstootlijsten in carrosseriekleur, grijze handgrepen, elektrisch inklapbare buitenspiegels in carrosseriekleur, mistlampen, afdekplaatjes van achterdeurscharnieren in carrosseriekleur	457	o	o	o	o	o	o
'Look Pack': bumpers gedeeltelijk in carrosseriekleur, mistlampen, afdekplaatjes van achterdeurscharnieren in carrosseriekleur	909	o	o	o	o	o	
Linker zijschuifdeur (zonder ruit)	513	o	o	–	–	–	–
Dubbele achterdeuren met ruiten (zonder verwarming en wisser/sproeier)	519	o	o	–		–	–
Rechter zijschuifdeur met ruit (uitgezonderd Maxi)	520	o	o	–			
Twee zijschuifdeuren met ruiten (uitgezonderd Maxi)	522	o	o	–	o	o	o
Vaste ruiten 2e zitrij links+rechts (alleen i.c.m. optie 522)	643	o	o	–	–	–	–
Schuifruit 2e zitrij links+rechts (alleen i.c.m. optie 522)	644	o	o	–			
Achterlichtunits, gemonteerd op hulpbalk		–	–		–	–	–
Vaste ruit 2e zitrij rechts (alleen i.c.m. optie 520)	647	o	o	–	–	–	–

\* Standaard op 165 MultiJet-Versies

## Interieur

Volledig verstelbaar stuurwiel (axiaal en radiaal)							
Open opbergvakken tussen voorruit en cabinedak						–	–
Afsluitbare opbergvakken tussen voorruit en cabinedak		–	–	–	–		
Bestuurdersstoel met hoogteverstelling						–	–
Inklapbare en verwijderbare stoelen op 2e zitrij met afzonderlijk neerklapbare rugleuningen	4HF	–	–	–			
PVC vloerbedekking	396					–	–
Moquette vloerbedekking		–	–	–	–		
Multifunctioneel dashboard met open bergruimten, afsluitbaar kastje, middenconsole en bekerhouders							
Bekledingspanelen van cabineportieren met ruitbedieningsschakelaars							
Bagagenet + korte hoedenplank	131	–	–	–	–	o	
Tweepersoons bijrijdersbank (middelste zitplaats zonder voorspanner)	186	o	o	o	–	–	–
Vast cabinetussenschot met ruit en middentunnel	199	o / KH1	o / KH1	–	–	–	–
Tweepersoons bijrijdersbank, incl. veiligheids gordels met voorspanners en dubbele frontairbag	293	o	o	o	o	o	o
Inklapbare en verwijderbare zitplaatsen op 3e zitrij (tweezits bank + stoel)	4MK	–	–	–			–
Inklapbare, verwijderbare en wegklapbare stoelen op 3e zitrij	40H	–	–	–	–	o	
Bestuurdersstoel en enkele bijrijdersstoel met ingebouwde verwarming	452	o	o	–	o	–	–
Bestuurdersstoel en tweepersoons bijrijdersbank met ingebouwde verwarming	453	o	o	o	o	o	o
Twee uitschuifbare bekerhouders en aansteker op dashboard plus grote wielsierdeksels	4B0	o		o	o		
Verwarmbare voorstoelen plus zijairbags (452 + 505)	4RK	o	o	o	o	o	o
Bestuurdersstoel met hoogteverstelling, regelbare lendensteun en armluning	627	o		o	o	o	
Kunstleren bekleding op bestuurdersstoel en tweepersoons bijrijdersbank	727	o	o	–	–	–	–
Bagagenet (horizontaal) op vloer	762	–	–	–	–	o	o

Functionele / elektrische voorzieningen	Optie-code	Bestel-wagen Basis	Bestel-wagen SX	Plaform-chassis met cabine	Combi	Panorama Family	Panorama Executive
Stuurbekrachtiging							
Elektrische hoogteregeling koplampen							
Centrale vergrendeling, incl. afstandsbediening met 3 toetsen							
Derde remlicht							
Verlichting in bagageruimte							
Verlichting in passagiersruimte + hemelbekleding							
Luchtroosters voor achterste zitplaatsen							
Handbediende airconditioning + gekoeld dashboardkastje	025	o		o	o		
Automatische bi-zone airconditioning incl. zonwerende voorruit	140					o	
Ruitenwissers met regensensor + koplampen met lichtsensor	051	o		o	o	o	
Luchtgeveerde achteras plus niveau-aanpassing voor laden/lossen	555	o	o	o	o	o	o
Webasto-motorvoorverwarmingsunit (automatisch) + aanvullende airconditioning 2e + 3e zitrij	204				o	o	
Webasto-motorvoorverwarmingsunit (automatisch)	205	o	o	o	o	o	
Alarminstallatie met ruimtebeveiliging en deadlock-sloten	224	o	o	o	o	o	o
Halfhoge wandbekleding in laadruimte + 12V aansluiting	324						
Bagagenet in laadruimte	381						
Variabele cruise-control met snelheidsbegrenzer	416	o		o	o	o	
Parkeersensoren en elektrisch verstel-, verwarm- en inklapbare buitenspiegels	508	o		o	o	o	
Verhoogd laadvermogen (alleen versies met lange wielbasis)	943				o	o	o
Aansluitbox voor carrosseriebouwers	081	o	o		o	o	o
Extra brede spiegels (2100 mm)	036			o			
12V- aansluiting in laadruimte	823	o	o				

## Veiligheid

In hoogte verstelbare hoofdsteunen							
Driepunts rolveiligheids gordels op alle zitplaatsen							
ABS + EBD							
Frontairbag voor bestuurder							
ESP (met ABS, ASR, MBA en Stability Control)	392*	o	o	o	o	o	o
Frontairbag voor bijrijder(s)	502	o	o	o			
Zijairbags	505	o	o	o	o	o	o
Window airbags	614				o	o	o

\* Standaard op 165 MultiJet-versies

## Audio / telematica

Radio met CD-speler en bedieningstoetsen op stuurwiel (4 speakers)	313	o	o	o	o	o	6 speakers
Als optie 313 plus Bluetooth™ en USB-aansluiting	41A	o	o	o	o	o	o
Radio/CD-speler met routekaart-navigatiesysteem en geïntegreerde GSM met Bluetooth™	904	o	o	o	o	o	o

■ = standaard    o = optie    – = niet verkrijgbaar

LH1 = Lange wielbasis, laag dak  
LH2 = Lange wielbasis, hoog dak  
KH1 = Korte wielbasis, laag dak

**Zie achterzijde brochure voor aanvullende optie-informatie.**

# SPECIALE TECHNISCHE VOORZIENINGEN

## Automatische niveauregeling



Door de rijkhoogte constant te houden, ongeacht de zwaarte en de verdeling van de lading, neemt zowel de veiligheid als het rijcomfort toe. Met de optionele handbediende niveauregeling biedt het systeem bovendien de mogelijkheid om de laadvloer 5 cm te laten zakken.

## Elektrohydraulische stuurbekrachtiging



De versies met 130 en 165 MultiJet-motoren zijn uitgerust met een elektrohydraulische stuurbekrachtiging die minder kracht vereist bij parkeer manoeuvres en een maximale precisie garandeert bij hogere snelheden. De werking van de elektrische bekrachtigingspomp is afhankelijk van de rijnsnelheid van de auto en de draaisnelheid van het stuurwiel (en niet van het toerental van de motor).

## Parkeersensoren



Deze geven de bestuurder bij het achteruit rijden informatie over eventuele obstakels die zich achter de auto bevinden. Het systeem, dat automatisch wordt geactiveerd bij het inschakelen van de achteruit, werkt door middel van vier ultrasone sensoren die bij het naderen van een obstakel zorgen dat er een waarschuwings signaal gaat klinken.

## ASR – Anti-doorslipregeling

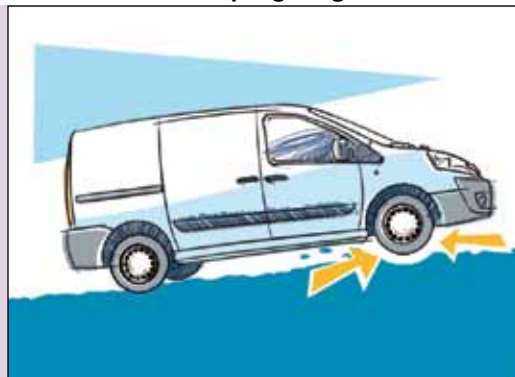

Het systeem treedt in werking wanneer door gebrek aan tractie één of beide aangedreven wielen dreigen door te slippen. In zo'n geval zorgt ASR dat het doorslippende wiel wordt afgeremd, terwijl ook tijdelijk het motorvermogen kan worden verlaagd.

## HBA – Hydraulische remassistentie



Het met ABS geïntegreerde systeem herkent aan de snelheid waarmee het rempedaal wordt ingetrapt dat de bestuurder een noodstop maakt. In zo'n geval zorgt HBA dat automatisch de druk in het remsysteem wordt verhoogd. Dit resulteert in een snellere en krachtigere remwerking.

## ABS – Anti-blokkeersysteem

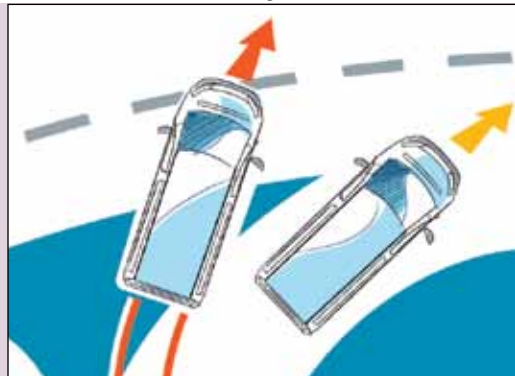

Het systeem voorkomt het blokkeren van de wielen tijdens krachtig remmen, zodat de auto in kritieke situaties bestuurbaar blijft. Tevens is hierdoor altijd de kortste remweg gegarandeerd die gezien de beschikbare grip tussen de banden en het wegdek mogelijk is.

### ESP – Elektronisch stabiliteitsprogramma

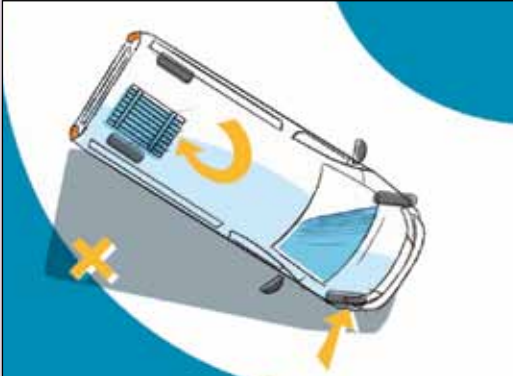

Het systeem zorgt dat de koersstabiliteit behouden blijft in bepaalde noodsituaties, zoals plotselinge uitwijkmanoeuvres. Indien uit de informatie van enkele specifieke sensoren blijkt dat de koersstabiliteit in gevaar komt, zal het systeem ingrijpen door het aandrijfkoppel te reduceren en de afzonderlijke remmen te bedienen.

### EBD – Elektronische remkrachtverdeling

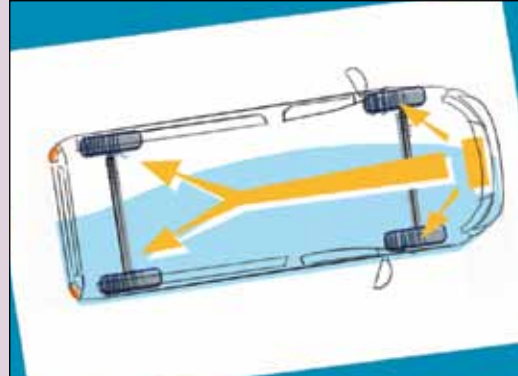

Het aan ABS gekoppelde systeem verdeelt de remkracht over de voor- en achterwielen, al naar gelang de belading van de auto, de grip van de wielen en de slijtagetoestand van de remblokken. Ook deze functie heeft tot doel een optimalisering van remwerking in iedere situatie te bereiken.

### Easy Entry

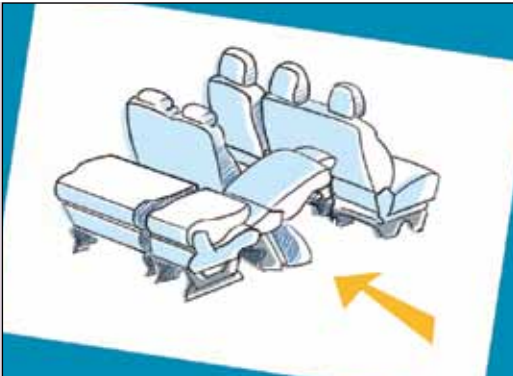

De rechter stoel van de tweede zitrij is voorzien van een Easy Entry-functie. De stoel kan worden omgeklapt om de toegang tot de derde zitrij te vergemakkelijken.

### Configuraties van de tweede zitrij

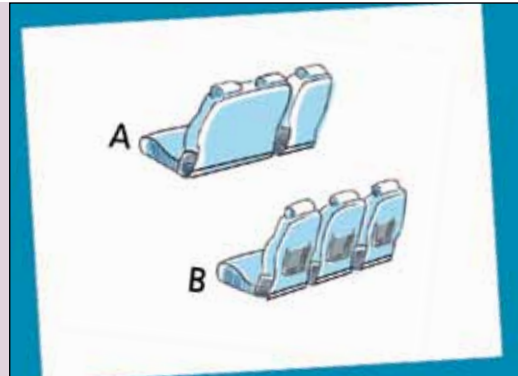

- A** Tweepersoonsbank met Easy Entry-stoel. Beide elementen zijn inklapbaar en verwijderbaar. Standaard op Combi en Panorama Family.
- B** Tweepersoonsbank met afzonderlijk verstel- en neerklapbare rugleuningen plus Easy Entry-stoel. Beide elementen zijn inklapbaar en verwijderbaar. Standaard op Panorama Executive.

# FINANCIERINGEN & SERVICES

Fiat biedt haar klanten in samenwerking met FGA Capital verschillende diensten op het gebied van financiering, verzekering en mobiliteit. Producten die volledig zijn afgestemd op de Fiat-bedrijfswagens en die het gevoel van zekerheid en comfort nog verder versterken. Deze services kunnen afzonderlijk, maar ook in combinatie met elkaar worden gekozen. Uw dealer kan u uitgebreid inlichten over alle mogelijkheden.

## FORMULA

Iedere twee of drie jaar een nieuwe Fiat-bedrijfswagen voor een relatief laag maandbedrag?

Dat kan met Formula! Bij Formula wordt rekening gehouden met de toekomstige inruilwaarde van uw bedrijfswagen. Een deel van die waarde wordt door FGA Capital gegarandeerd. Deze gegarandeerde waarde wordt van de verkoopprijs afgetrokken. Het verschil plus de rente betaalt u binnen 2 of 3 jaar in maandelijkse termijnen aan ons terug.

**Hierdoor ontstaat een zeer aantrekkelijk en laag maandbedrag, terwijl de contante investering in het aan te schaffen object beperkt blijft.**

Als de afgesproken looptijd is verstreken, heeft u 3 keuzes:

- U ruilt uw bedrijfswagen in voor een nieuwe Fiat en u maakt wederom gebruik van de gunstige Formula condities.
- U betaalt de slottermijn en u behoudt de bedrijfswagen.
- U levert uw bedrijfswagen in bij uw dealer, waarna u geen verdere verplichtingen meer heeft.

### **Aanbetaling nodig?**

Als u voor het eerst gebruik maakt van Formula, vragen wij een aanbetaling van minimaal 20 % van de aanschafprijs exclusief btw. In de meeste gevallen is de inruilwaarde voldoende om als aanbetaling te dienen. Als u al eerder gebruik heeft gemaakt van Formula en u wilt dat met uw nieuwe bedrijfswagen ook weer doen, dan is in principe het verschil tussen de gegarandeerde waarde en de marktwaarde van uw bedrijfswagen voldoende om als aanbetaling te dienen.

### **Hoe kan ik gebruik maken van Formula?**

Bij Formula staat uw Fiat-dealer centraal. Hij kan u alles vertellen over het Formula-concept. Hoe het werkt en hoe Formula ook voor u interessant kan zijn. Bovendien geeft uw dealer u de zekerheid dat als u over 2 of 3 jaar weer bij hem terugkomt u tegen dezelfde aantrekkelijke voorwaarden gebruik kunt maken van Formula.

Formula is één van de gunstige financieringsvormen van FGA Capital. Met het oog op langere looptijden kunnen wij u eveneens uitstekend van dienst zijn met financial lease, al dan niet in combinatie met een verhoogde slottermijn. FGA Capital is onderdeel van de Fiat-groep en staat voor financieringen, operationele lease en mobiliteitsservices.

## Leasing

Steeds meer ondernemers kiezen voor het leasen van hun bedrijfswagens. Begrijpelijk, want het leasen van bedrijfswagens, of het nu om één voertuig gaat of om een compleet wagenpark, is een ideale manier om verantwoord, zorgeloos en kostenbewust van betrouwbaar vervoer verzekerd te zijn. Iedere ondernemer doet het liefst zaken met personen of bedrijven die hij kent en waarin hij vertrouwen stelt. Een bedrijf waar men hem persoonlijk kent.

Dit is ook de reden dat steeds meer ondernemers hun auto's rechtstreeks leasen bij de Fiat-dealer. Op dit vertrouwde adres, waar u ook al voor onderhoud en service aanklopt, is men immers volledig op de hoogte van uw specifieke behoeften en wensen. Bovendien kan FGA Capital Lease u zeer aantrekkelijke tarieven en voorwaarden bieden, omdat het de 'eigen' leasemaatschappij van Fiat is. En uw Fiat-dealer regelt alles voor u. Zoals bijvoorbeeld een op maat gesneden offerte, volledig gebaseerd op uw wensen.



TOP ASSISTANCE is een verlenging van de garantie voor het derde, of het derde én vierde jaar na afleveringsdatum, met een maximum kilometerage van 180.000 km. Dat betekent dat u drie of vier jaar lang gevrijwaard bent van de kosten van onverwachte reparaties. Net zoals in de eerste twee jaar bent u met TOP ASSISTANCE ook in het derde of in het derde én vierde jaar voortdurend van mobiliteit verzekerd via de Fiat Europas Service.

TOP ASSISTANCE kent 4 verschillende contractsvormen:

1. Drie jaar garantie en mobiliteitshulp tot 120.000 km. Dit is een verlenging van de officiële garantie en mobiliteitshulp met een jaar en is bedoeld voor klanten die vrij snel van auto wisselen.
2. Vier jaar garantie en mobiliteitshulp tot 100.000 km. Dit is een verlenging van de officiële garantie en mobiliteitshulp met twee jaar en bedoeld voor klanten die per jaar niet zo veel kilometers rijden maar dit toch zorgeloos willen doen.
3. Vier jaar garantie en mobiliteitshulp tot 160.000 km (voertuigen met een benzinemotor). Dit is een verlenging van de officiële garantie en mobiliteitshulp met twee jaar, bedoeld voor klanten met een voertuig met benzinemotor die veel kilometers per jaar rijden.

4. Vier jaar garantie en mobiliteitshulp tot 180.000 km (voertuigen met een dieselmotor). Dit is een verlenging van de officiële garantie en mobiliteitshulp met twee jaar, bedoeld voor klanten met een voertuig met dieselmotor die veel kilometers per jaar rijden.

Het bedrag van TOP ASSISTANCE kan in één maal aan u worden berekend tijdens het afsluiten van het contract of het kan worden opgenomen in één van de vele FGA Capital-financieringsmogelijkheden.

## FIAT Vast en Zeker

Af en toe dienen er aan uw Fiat onderhouds- en reparatiewerkzaamheden te worden uitgevoerd. Om u hierbij nooit voor onaangename verrassingen te stellen, biedt FGA Capital u de mogelijkheid om tegen een laag maandelijks bedrag een onderhoudscontract af te sluiten. Het maandbedrag is afhankelijk van o.a. de duur van het contract en het aantal te rijden kilometers.

Een 'Vast en Zeker' reparatie- en onderhoudscontract kan alleen bij aankoop van een nieuwe Fiat worden afgesloten. De condities van het contract kunt u grotendeels zelf bepalen, met verschillende looptijden en jaarkilometrages. Het minimum aantal kilometers bedraagt 15.000 km per jaar en het maximum over de gehele looptijd bedraagt voor benzine/LPG/aardgas 150.000 km en voor diesel 180.000 km. De kosten van slijtage van banden kunnen tegen meerprijs worden opgenomen in het contract.

Voor uitgebreide informatie over Top Assistance en 'Vast en Zeker' kunt u contact opnemen met uw Fiat-dealer of een bezoek brengen aan de website [www.fgacapital.nl](http://www.fgacapital.nl).

## SimpliciTER

Als u kiest voor een Fiat-bedrijfswagen, kiest u voor een betrouwbare zakenpartner. Zonder dat u concessies wilt doen aan zekerheid en kwaliteit. Simpliciter-verzekeringen, een speciaal voor Fiat ontwikkeld verzekeringsconcept, geeft u die zekerheid. Simpel, omdat uw Fiat-dealer

u alle zorg uit handen neemt. Of het nu gaat om het afsluiten van de verzekering, of om het afwikkelen van onverhoopte schades.

U kunt kiezen uit 3 verschillende polissen:

- WA
- WA Beperkt Casco
- WA Casco ('All Risks')

met de mogelijkheid om deze aan te vullen met:

- Ongevallenverzekering voor de inzittenden
- Rechtsbijstandsverzekering motorrijtuigen

Als u kiest voor een Simpliciter-autoverzekering kiest u voor een groot aantal voordelen t.o.v. uw huidige verzekering:

- Verbazend lage premies.
- Een unieke 12 maanden nieuwwaarderegeling; bij totaal verlies door schade of diefstal van een nieuw aangeschafte Fiat-bedrijfswagen stapt u de eerste 12 maanden (max. 40.000 km) zomaar over in een nieuwe Fiat van hetzelfde model en type.
- Geen eigen risico, wanneer u de schade aan uw auto laat repareren door de Fiat-dealer.
- Geen financiële rompslomp: uw dealer regelt alles en u hoeft het schadebedrag niet voor te schieten.
- Gratis hulp bij het verhalen van materiële schade, geleden ten gevolge van een ongeval.
- Vergoeding voor vervangend vervoer tijdens reparatie door de Fiat-dealer.
- Gesplitste bonus/malus-regeling voor WA en Casco. Als u een WA-schade claimt, doet u alleen voor wat betreft de WA-premie een stapje terug in de bonus/malus-korting. De korting op de Casco-premie blijft volledig intact. Omgekeerd is dit ook het geval.

**Vraag uw dealer om een offerte of bel rechtstreeks: 040 – 264 59 69.  
Maar u kunt natuurlijk ook kijken op onze website: [www.simpliciter.nl](http://www.simpliciter.nl)**

---

**VOOR MEER INFORMATIE OVER FINANCIERINGEN EN SERVICES:  
RAADPLEEG UW DEALER OF BEL DE FIAT INFORMATIELIJN: 020 - 342 16 21**

---

# OVERZICHT VAN VERPLICHTE EN NIET LEVERBARE OPTIECOMBINATIES

## Verplichte optiecombinaties

036 met 025 of 041
070 met 148
140 met 041 of 441
204 met 025 of 140
253 met 025
293 met 502
452 met 728
453 met 728
457 met 4H5
4RK +502 met 627 en 728
505 met 502, 614 (op Combi), 627 en 728
555 met 823
563 met 313 of 904
614 met 293 of 453, 505 of 627, 452 of 505
728 met 40H op Family
TXI met 522

## Niet leverbare optiecombinaties

025 met 041 en 140
051 met 904
097 met 051, 457, 904 en 909
148 met 643, 644, 647, XSK op Bestel LH1
186 met 502, 505, 627, 293, 452 en 453
372 met 070
452 met 627
502 met 186
505 met 186, 293 en 453
519 met 070
627 met 186, 293 en 453
727+293+502 met 627
728 met 186 en 293
904 met 041, 051, 097, 313, 41A
XSK met 148



Twee jaar garantie zonder kilometerlimiet op eventuele gebreken, inclusief: Hulp bij pech onderweg in heel Europa • Slepen naar dichtstbijzijnde servicepunt van Fiat • Terugreis van passagiers of doorreis naar oorspronkelijke bestemming • Overnachting in hotel • Vervangende auto • Ophalen van gerepareerde auto • Toezending van onderdelen naar buitenland.

[www.fiatprofessional.nl](http://www.fiatprofessional.nl)

**Fiat Group Automobiles Netherlands B.V.**  
**Singaporestraat 92-100**  
**1175 RA Lijnden**

Fiat houdt zich het recht voor om te allen tijde, zonder voorafgaande kennisgeving, wijzigingen aan te brengen in de modellen en hun uitrusting. Ook afwijkingen in de uitvoering van de getoonde en/of beschreven producten zijn voorbehouden. Gemonteerde accessoires of optionals kunnen de prestaties van de auto beïnvloeden. Gedrukt op chloorvrij papier. Bestelnummer 59067587, november 2011.

